

Pattern software

Dispensa ASW 350

ottobre 2011

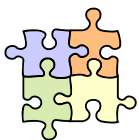

- Fonti

- [SSA] Chapter 11, Using Styles and Patterns
- [POSA1] Pattern-Oriented Software Architecture (vol. 1) – A System of Patterns
- [POSA4] Pattern-Oriented Software Architecture (vol. 4) – A Pattern Language for Distributed Computing
 - nota: scriviamo [POSA] per indicare indifferentemente [POSA1] o [POSA4] – che peraltro sono parzialmente sovrapposti
- [GoF] Design Patterns – Elements of reusable object-oriented software
- [GoF] Design Patterns – Elementi per il riuso di software a oggetti

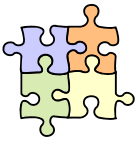

- Obiettivi e argomenti

□ Obiettivi

- comprendere il ruolo dei pattern software – in particolare, nel contesto della definizione dell'architettura
- esemplificare, in modo sintetico, alcuni pattern

□ Argomenti

- pattern software
- adapter [GoF]
- proxy [GoF]
- facade [GoF]
- observer [GoF]
- alcuni stili architettureali comuni
- discussione

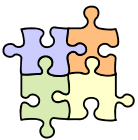

* Pattern software

□ Lo scopo di un *pattern software* è

- condividere una soluzione provata ed ampiamente applicabile ad un particolare problema di progettazione, descritta in una forma standard che possa essere facilmente riusata

□ Una possibile descrizione strutturata

- nome
- contesto – la situazione in cui il pattern può essere applicato
- problema – e forze in gioco
- soluzione
- conseguenze – risultati (positivi e negativi) e compromessi

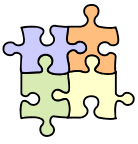

Stili, pattern e idiomi

- Tre principali categorie di pattern software
 - stili architetturali
 - design pattern
 - idiomi
- granularità diversa – sia del problema che degli elementi nella soluzione
- non completamente indipendenti tra di loro

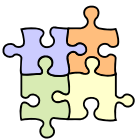

Stili architetturali

- Uno **stile** (o **pattern**) **architetturale** [POSA]
 - descrive un particolare problema di progettazione ricorrente che si manifesta in uno specifico contesto di progettazione
 - e presenta un ben provato schema generico per la sua soluzione
 - lo schema di soluzione è specificato dalla descrizione dei componenti che lo costituiscono, le loro responsabilità e relazioni, ed il modo in cui essi collaborano

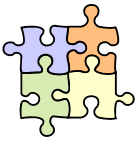

Stili architetturali

- Detto in altro modo
 - uno **stile** (o **pattern**) **architetturale** esprime una schema per l'*organizzazione strutturale fondamentale di sistemi software* [SSA]
 - uno stile architetturale fornisce un insieme di tipi di elementi predefiniti, specifica le loro responsabilità, e comprende regole e linee guida per organizzare le relazioni tra di essi
 - in questo modo, uno stile guida la decomposizione del sistema in elementi di certi tipi e sulla base di certi tipi di relazioni tra questi elementi
 - inoltre, uno stile discute le possibilità di raggiungere (o meno) certi obiettivi di qualità
- Esempi di stili architetturali
 - Layers, Client/Server, ... – ma anche Broker, Container, ...

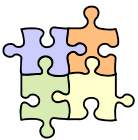

Design pattern

- Un **design pattern** [GoF]
 - è la descrizione di oggetti e classi che comunicano, personalizzati per risolvere un problema generale di progettazione in un contesto particolare

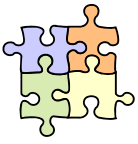

Design pattern

- Detto in altro modo
 - un **design pattern** fornisce uno schema per *raffinare gli elementi di un sistema software o le relazioni tra di essi* [SSA]
 - descrive una struttura ricorrente di elementi di progetto interconnessi, che risolvono un problema di progettazione generale in un contesto particolare
 - in particolare, i design pattern possono essere usati nell'ambito della progettazione di dettaglio di singoli elementi architeturali – nonché delle interazioni tra di essi
- Esempi di design pattern
 - Singleton, Adapter, Proxy, Observer, ...

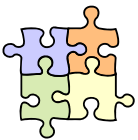

Idiomi

- Un **idioma** è un pattern di basso livello, specifico di un linguaggio di programmazione
 - descrive come implementare *aspetti particolari di elementi o delle relazioni tra essi*, usando una caratteristica di *un certo linguaggio* [SSA]
- Esempi di idiomi
 - come implementare Singleton in Java
 - variabile di classe *instance*, metodo di classe *getInstance*, costruttore privato
 - counted pointer
 - per gestire oggetti condivisi in C++ – ogni oggetto sa quanti oggetti lo referenziano – quindi sa quando può essere deallocato
 - utile in Java?

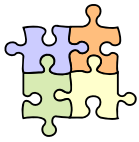

Pattern e linguaggi di pattern

- I pattern non sono tra loro indipendenti
 - alcuni pattern sono alternativi – ne uso uno oppure l'altro
 - altri pattern sono sinergici – se ne uso uno è utile usare anche l'altro
 - altri possono essere usati in gruppi più complessi
 - utile ragionare anche sulle relazioni tra pattern
- Un *pattern language* – *linguaggio di pattern*
 - una famiglia di pattern correlati
 - con anche una discussione relativa alle loro correlazioni
 - ne esistono diversi – specifici per la progettazione di certi tipi di sistemi o per certi tipi di requisiti
 - ad es., linguaggio di pattern per la sicurezza
 - ad es., linguaggio di pattern per sistemi distribuiti [POSA4]

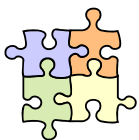

Linguaggi di pattern - [GoF]

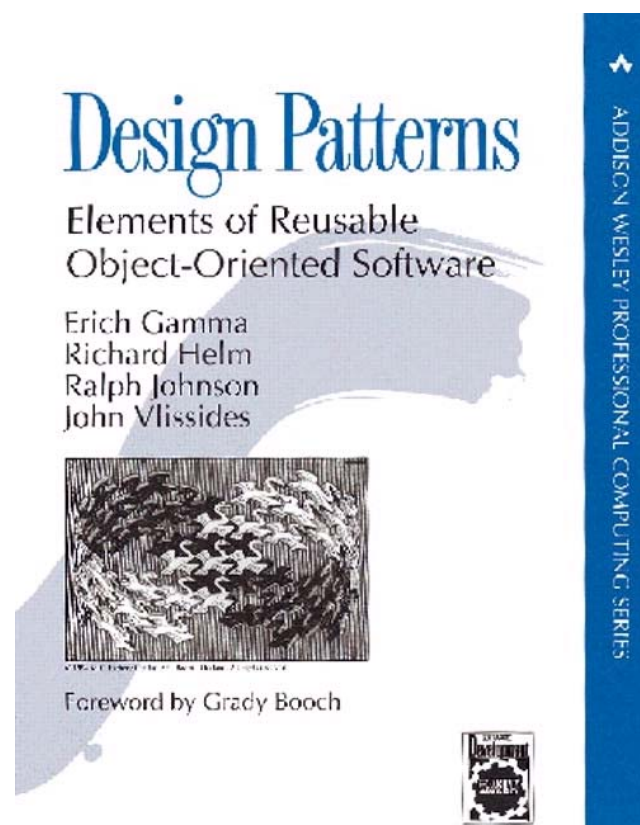

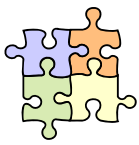

Linguaggi di pattern - [POSA]

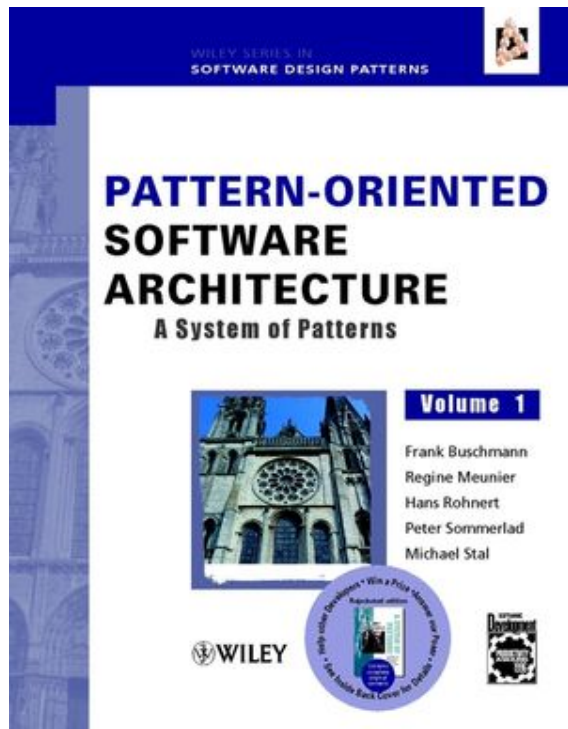

13

Pattern software

Luca Cabibbo - ASw

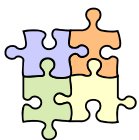

Ruolo dei pattern software

- Alcuni dei ruoli svolti da pattern (e linguaggi di pattern)
 - deposito di conoscenza
 - esempi di buone pratiche
 - un linguaggio per discutere problemi di progettazione
 - un aiuto alla standardizzazione
 - una sorgente di miglioramento continuo
 - incoraggiamento alla generalità

- Il ruolo principale dal punto di vista delle architetture software
 - riduzione del rischio
 - incremento della produttività, della standardizzazione e della qualità

14

Pattern software

Luca Cabibbo - ASw

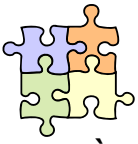

Design pattern e idiomi nell'architettura

- È chiaro il ruolo degli stili architettureali nella definizione di un'architettura
 - quale il ruolo dei design pattern e degli idiomi nella definizione di un'architettura?
 - i design pattern sono spesso utili nel descrivere le connessioni tra elementi architettureali
 - l'architettura deve comprendere una descrizione delle relazioni tra elementi ed indicare un approccio uniforme nella loro realizzazione
 - ad es., comunicazione tra strati basata su Facade, accesso ai dati persistenti mediante DAO, trasferimento di dati tra livelli mediante DTO, ...
 - in generale, strumento di comunicazione tra architetto e progettista

- Seguono alcuni esempi di design pattern

15

Pattern software

Luca Cabibbo – ASw

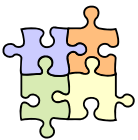

* Adapter [GoF]

- **Adapter** [GoF]
 - adatta l'interfaccia di un elemento di un sistema ad una forma richiesta da uno dei suoi client
 - scopo – convertire l'interfaccia di una classe in un'altra interfaccia richiesta dal client – **Adapter** consente a classi diverse di operare insieme quando ciò non sarebbe altrimenti possibile a causa di interfacce incompatibili [GoF]

16

Pattern software

Luca Cabibbo – ASw

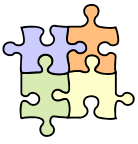

Adapter

- Alcuni esempi di adattatori (non software)

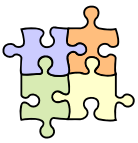

Adapter

- Contesto
 - bisogna connettere diversi elementi eterogenei

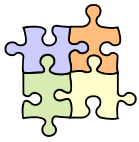

Adapter

□ Problema (e forze)

- un elemento (*client*) potrebbe usare i servizi offerti da un altro elemento (*adaptee*) – ma l'interfaccia dell'*adaptee* non è adatta al client
 - ad es., il client è .NET mentre l'*adaptee* è Java
- il client potrebbe usare direttamente l'*adaptee* – ma il conseguente accoppiamento stretto è indesiderato
 - ad es., cambiamenti nell'*adaptee* richiedono cambiamenti nel client – client diversi devono cambiare in modo diverso
- preferibile l'uso di un intermediario (adattatore)
 - l'adattatore dovrebbe solo fornire un servizio di adattamento e “traduzione” – e non fornire direttamente delle funzionalità
 - l'uso dell'adattatore non dovrebbe avere effetti negativi sulle qualità del servizio sottostante – ad es., sicurezza, prestazioni, affidabilità, ...



Adapter

□ Soluzione

- introdurre un terzo elemento separato tra il client e l'*adaptee* – un elemento adattatore (*adapter*)
 - quando il client vuole comunicare con l'*adaptee* – il client comunica con l'adattatore e l'adattatore comunica con l'*adaptee*
 - il ruolo dell'adattatore è semplicemente di interpretare richieste del client, trasformarle in richieste all'*adaptee*, ottenere risposte dall'*adaptee*, trasformarle in risposte al client
 - l'adattatore ha in generale un'interfaccia (*target*) diversa da quella dell'*adaptee* – l'interfaccia dell'adattatore è gradita al client

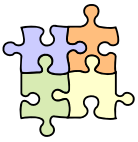

Adapter

▣ Struttura della soluzione

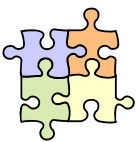
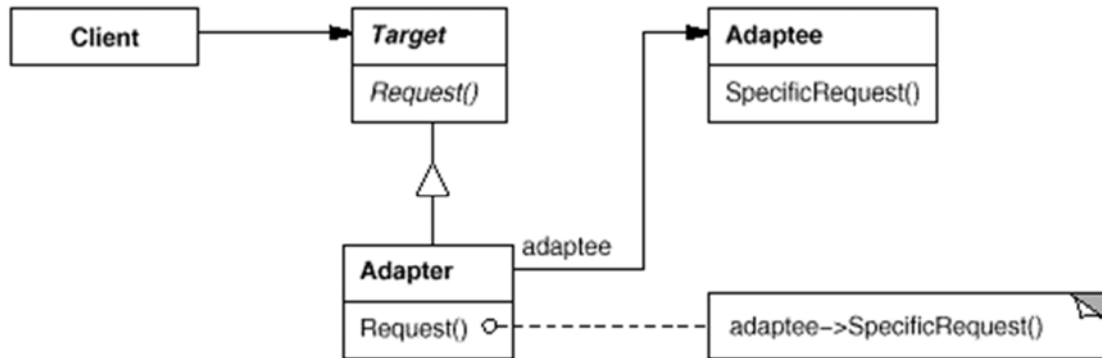

Adapter

▣ Conseguenze

- 😊 disaccoppiamento delle implementazioni del client e dell'adaptee – l'implementazione di ciascun elemento può variare senza che questo si ripercuota sull'altro elemento
- 😊 l'adaptee può essere usato da diversi tipi di client, ciascuno col suo adattatore
- 😞 l'indirizione addizionale potrebbe ridurre l'efficienza
- 😞 ci potrebbe essere un aumento nell'overhead per la manutenzione nel caso in cui cambiasse il servizio offerto dall'adaptee – e quindi oltre all'adaptee (ed eventualmente al client) dovrebbe cambiare anche l'adattatore

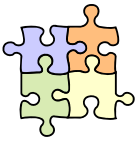

* Proxy [GoF]

- Il design pattern **Proxy** fa comunicare i client di un componente che offre servizi con un rappresentante di quel componente – e non direttamente con il componente stesso
 - l'introduzione di un tale “segnaposto” può sostenere diversi scopi – ad es., aumentare l'efficienza, semplificare l'accesso, consentire la protezione da accessi non autorizzati
 - descritto in [GoF] – ma anche tra i design pattern di [POSA]
- Proxy [GoF]
 - fornisce un surrogato o un segnaposto per un altro oggetto – per controllarne l'accesso

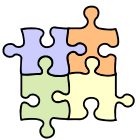

Proxy

- Contesto
 - l'accesso diretto tra un client e un componente è tecnicamente possibile – ma non è l'approccio migliore
- Problema
 - l'accesso diretto ad un componente è spesso inappropriato – per motivi di accoppiamento, efficienza, sicurezza, ...
- Soluzione
 - il client viene fatto comunicare con un rappresentante del componente – il *proxy*
 - il proxy non fa solo da intermediario – ma esegue delle ulteriori pre- e post-elaborazioni
 - ad es., effettua un controllo dell'accesso

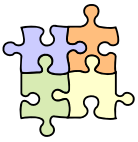

Proxy

- ▣ Struttura della soluzione

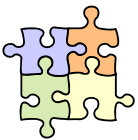
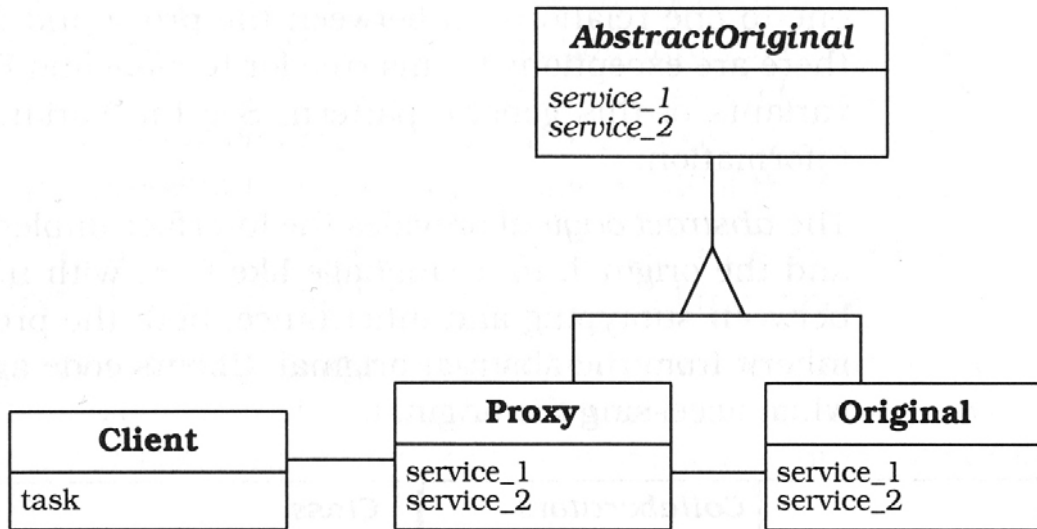

Proxy

- ▣ Il Proxy è un intermediario tra il client e il fornitore del servizio – con la stessa interfaccia
 - ma esegue delle ulteriori pre- e post-elaborazioni

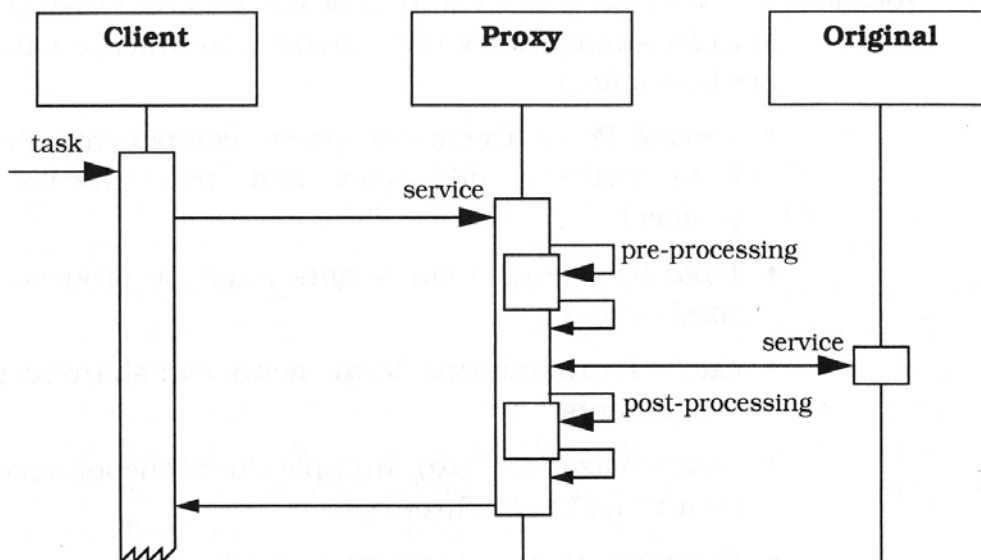

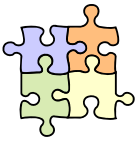

Possibili applicazioni

- Alcune varianti comuni di Proxy – corrispondono ad applicazioni specifiche
 - **Remote Proxy** – intermediario per l'accesso ad un componente remoto – usato, ad esempio, nel pattern architetturale Broker
 - **Protection Proxy** – gestisce il controllo degli accessi ad un componente
 - **Cache Proxy** – diversi client locali possono condividere i risultati da componenti remoti
 - **Synchronization Proxy** – sincronizza gli accessi concorrenti ad un componente
 - **Virtual Proxy** – sostiene l'accesso pigro ad informazioni il cui accesso è costoso
 - **Firewall Proxy** – protegge i client locali nell'accesso a servizi di rete
 - ...

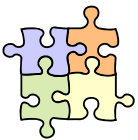

Proxy

- Conseguenze – con l'osservazione che l'indirezione realizzata da un proxy ha finalità diverse, secondo il tipo di proxy
 - ☺ un proxy remoto può nascondere al client il fatto che il servizio sia remoto
 - ☺ un proxy virtuale può svolgere ottimizzazioni come la creazione di oggetti su richiesta
 - ☺ un proxy di protezione può svolgere operazioni aggiuntive di gestione del servizio
 - ☹ l'indirezione addizionale potrebbe ridurre l'efficienza

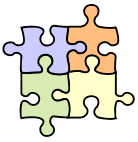

* Facade [GoF]

- Il design pattern **Facade** [GoF]
 - fornisce un'interfaccia unificata per un insieme di interfacce presenti in un sottosistema
 - Facade definisce un'interfaccia di livello più alto, che rende il sottosistema più semplice da utilizzare

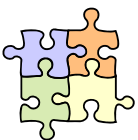
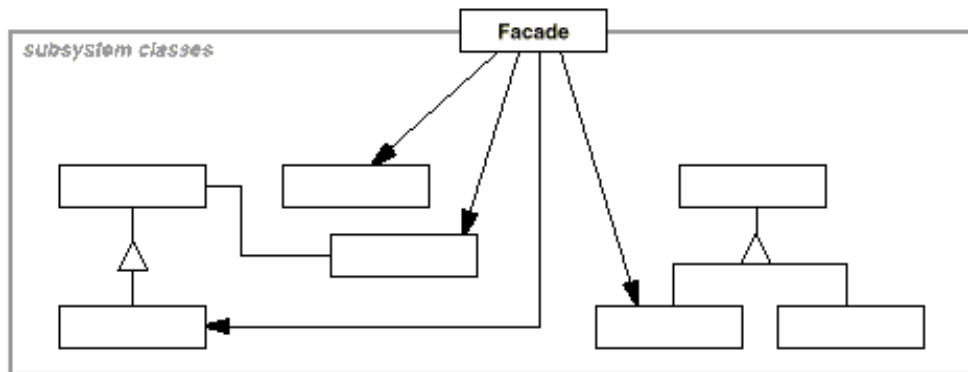

Facade

- Nelle architetture software, Facade può essere applicato per definire un punto d'accesso ad un elemento architetturale
- Per capire l'impatto che possono avere le facade in un progetto, è interessante discutere questo pattern in termini delle tattiche architetturali per la modificabilità che consente di applicare
 - una facade sostiene l'applicazione di *Use encapsulation*
 - la facade può definire l'interfaccia di un sottosistema
 - una facade può sostenere l'applicazione di *Abstract common services* e *Raise the abstraction level*
 - la facade può nascondere (ai client di un'astrazione) un'implementazione (complessa) dell'astrazione
 - una facade può essere un'applicazione di *Use an intermediary*
 - una facade può essere un'applicazione di *Restrict communication path*

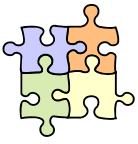

* Observer [GoF]

- **Observer** [GoF] – **Publisher/Subscriber** [POSA]
 - definisce una dipendenza uno a molti fra oggetti, in modo tale che se un oggetto cambia il suo stato, tutti gli oggetti dipendenti da questo siano notificati e aggiornati automaticamente

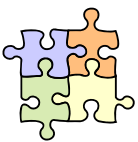

Observer

- **Contesto**
 - un elemento (*publisher*) crea informazioni che sono di interesse per altri elementi (*subscriber*)
- **Problema**
 - diversi tipi di oggetti *subscriber* (abbonato) sono interessati ai cambiamenti di stato o agli eventi di un oggetto *publisher* (editore)
 - ciascun subscriber vuole reagire in un modo proprio quando un publisher genera un evento
 - il publisher vuole mantenere un accoppiamento basso verso i suoi subscriber

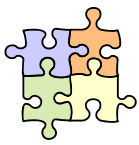

Observer

□ Soluzione

- definisci un'interfaccia “subscriber” o “listener” (ascoltatore)
- i subscriber implementano questa interfaccia
- il publisher registra dinamicamente i subscriber che sono interessati ai suoi eventi – li avvisa quando si verifica un evento
 - la notifica può contenere tutti i dettagli dell'evento
 - ad es., dicendo “X è cambiato ed ora vale 42”
 - oppure, può contenere solo alcuni dettagli dell'evento
 - ad es., dicendo “X è cambiato” – poi il subscriber, se veramente interessato, interroga il publisher circa l'effettivo cambiamento
- componenti – publisher e subscriber
- connettori – un canale affidabile per la trasmissione delle notifiche



Observer

□ Struttura della soluzione

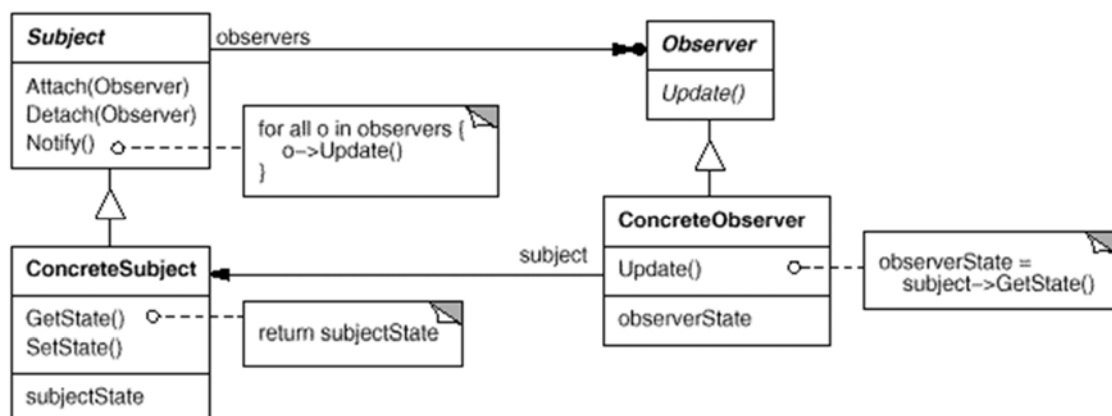

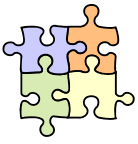

Observer

□ Conseguenze

- ☺ accoppiamento debole (astratto e minimale) tra il publisher e i suoi subscriber
- ☺ supporto per comunicazione broadcast
- ☺ possibilità di aggiungere/rimuovere i subscriber dinamicamente
- ☺ rimuove la necessità del polling da parte dei subscriber
- ☹ potrebbe essere difficile comprendere le relazioni di dipendenza tra i vari elementi
- ☹ effetto imprevedibile degli aggiornamenti – una modifica in un publisher può scatenare una catena di aggiornamenti e sincronizzazioni su tutti i subscriber
- ☹ implementazione complessa – se è richiesta una consegna affidabile dei messaggi

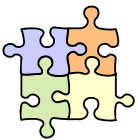

* Alcuni stili architettureali comuni

- Esistono numerosi stili architettureali di uso comune
 - alcuni vengono ora descritti brevemente
 - layers
 - client/server
 - pipes and filters
- La discussione degli stili architettureali sarà ripresa, ampliata ed approfondita nel seguito del corso

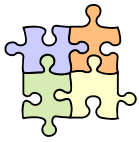

- Layers [POSA]

- **Layers** [POSA] è uno stile architetturale fondamentale
- Un singolo tipo di elemento (sono solitamente moduli) – lo *strato*
- Organizzazione degli elementi
 - elementi organizzati in una pila di strati
 - ogni strato fornisce servizi allo strato superiore e richiede servizi allo strato inferiore
 - strati organizzati per livello di astrazione
- Conseguenze
 - ☺ riuso di strati, buona separazione degli interessi, facilità di manutenzione, portabilità, ...
 - ☹ diminuzione della flessibilità di implementazione, possibile riduzione dell'efficienza, ...

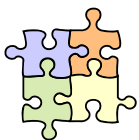

- Client/server

- **Client/server** è uno stile architetturale per sistemi distribuiti
- Due tipi di elementi (componenti) – sono processi
 - un *server* che offre uno o più *servizi* mediante un'interfaccia ben definita
 - uno o più *client* che usano i servizi come parte delle loro operazioni
 - si assume normalmente l'esistenza di una pluralità di istanze di client che agiscono in modo concorrente
- Un altro tipo di elementi (connettori)
 - un formato e un *protocollo* – definito dall'interfaccia del server
- Esempi di uso
 - molti servizi di Internet, accesso alle basi di dati, ...

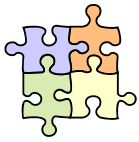

Client/server

- **Conseguenze**
 - ☺ condivisione di risorse, centralizzazione di elaborazione complessa o sensibile, ...
 - ☹ overhead della comunicazione, ...
- **Alcune varianti comuni**
 - stateless server – il server non gestisce lo stato delle conversazioni con i suoi client
 - stateful server – il server è responsabile anche della gestione dello stato delle conversazioni con i suoi client
 - client/server a più livelli – può essere considerato un altro stile



- Pipes and Filters [POSA]

- **Pipes and Filters** [POSA] è un altro stile architetturale fondamentale
- **Problema**
 - un sistema deve elaborare un flusso di dati
 - l'elaborazione può essere organizzata in una sequenza di trasformazioni
 - la specifica delle singole trasformazioni può cambiare nel tempo
 - l'uso di un singolo processo non è consigliato

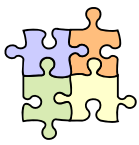

Pipes and Filters

□ Soluzione

- organizza la trasformazione complessiva in una sequenza di passi – collega i passi sulla base del flusso di dati nel sistema
- l'elaborazione è svolta da componenti *filtro* – che consumano ed elaborano dati in modo incrementale – con un flusso di ingresso ed un flusso di uscita
 - ogni filtro svolge una singola attività di elaborazione
- i filtri sono connessi mediante connettori *pipe* (tubi) – che collegano flussi di uscita con flussi di ingresso consecutivi
 - le pipe sono l'unico modo consentito per connettere i filtri
 - le pipe definiscono un formato standard per i dati che possono attraversarle
- la sequenza di filtri combinati da pipe è chiamata una *pipeline* di elaborazione

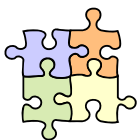

Esempio

- Un flusso di informazioni su prezzi deve essere memorizzato in una base di dati
 - la rappresentazione nella base di dati è diversa da quella originale
 - le informazioni devono essere arricchite

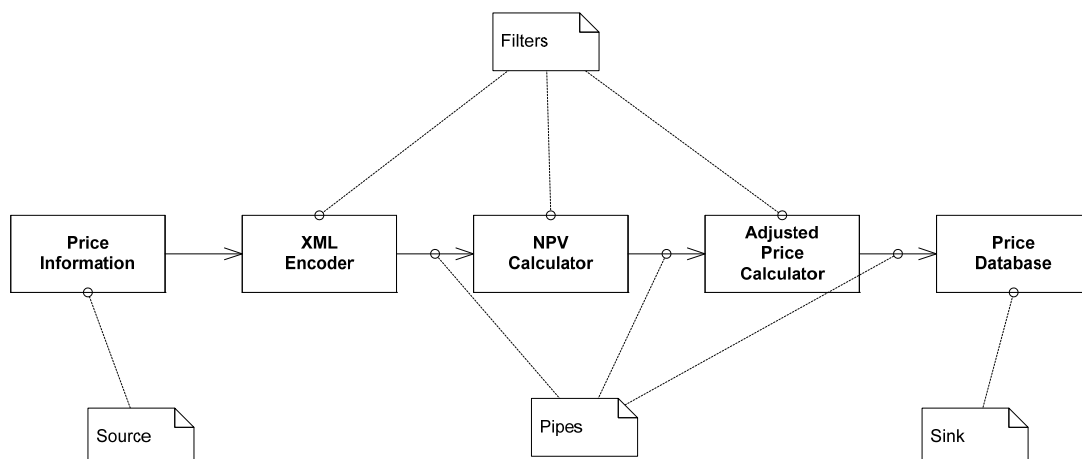

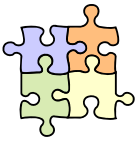

Pipes and Filters

□ Conseguenze

- ☺ la ricombinazione di filtri esistenti può consentire la definizione di nuove pipeline di elaborazione
- ☺ i filtri possono essere riutilizzati in situazioni diverse
- ☺ l'implementazione dei filtri può essere cambiata senza modificare gli altri elementi del sistema
- ☺ possibile l'elaborazione parallela, con filtri eseguiti in modo concorrente
- ☺ non sono necessari file intermedi – ma possibili
- ☹ la condivisione di informazioni di stato è difficile
- ☹ la trasformazione dei dati in un formato inter-filtro comune può richiedere un overhead
- ☹ la gestione degli errori è difficile

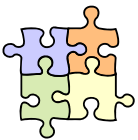

- Esempio

- Si consideri un sistema di trading finanziario
 - permette agli utenti di eseguire transazioni di compravendita di azioni
 - notifica informazioni (ad es., prezzi correnti) agli utenti
- Stili applicabili
 - client/server – per la gestione delle transazioni
 - elaborazione sicura, scalabile, affidabile, buone prestazioni
 - publisher/subscriber – per il broadcast delle informazioni
 - diffusione delle informazioni efficace, flessibile, asincrona
 - layers – per l'organizzazione delle singole applicazioni
 - portabilità, modificabilità

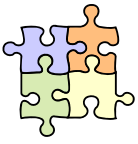

* Discussione

- E' comune che ciascuna vista architeturale sia basata su uno stile architeturale "principale" – e talvolta che vengano usati ulteriori stili architeturali "secondari" in porzioni della vista
 - è utile annotare i modelli che formano l'AD con l'indicazione degli stili adottati e delle relative motivazioni
- Benefici nel basare un'architettura su uno stile riconoscibile
 - selezione di una soluzione provata e ben compresa, che definisce i principi organizzativi del sistema
 - più facile comprendere l'architettura e le sue caratteristiche – ovvero il modo in cui sono controllate le varie qualità
- Possibili usi degli stili architeturali
 - soluzione di progetto per il sistema in discussione
 - base per l'adattamento o per un nuovo stile
 - ispirazione per una soluzione correlata

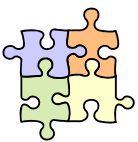

Discussione

- Gli stili architeturali costituiscono un "bagaglio culturale" per l'architetto – che conoscendoli, è in grado di valutare quali possono essere applicati (e quali non vanno assolutamente applicati) nell'ambito di uno specifico sistema software
 - analogia con l'architettura civile
 - anche in questo caso è possibile identificare numerosi stili architettonici – ad es., *Chalet svizzero*, *Cattedrale gotica* e *Castello medioevale*
 - alcuni stili nascono da alcuni particolari circostanze (di tempo e di luogo) – ad esempio, lo *Chalet svizzero* ha il tetto di una forma particolare per evitare l'accumulazione di neve, ed usa legno e pietra come materiali di costruzione, perché disponibili localmente
 - ha senso costruire uno *Chalet svizzero* a Moena? e a Roma? ai Caraibi?

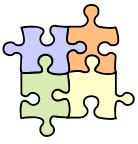

Discussione

- Uno stile architeturale sostiene normalmente una certa combinazione di qualità
 - gli stili architeturali definiscono spesso l'applicazione di un certo numero di tattiche
 - ad es., Layers sostiene modificabilità applicando *Use encapsulation* e *Restrict communication path*
 - utile (all'architetto) comprendere le relazioni tra stili e tattiche architeturali
 - ad esempio, per “disapplicare” una tattica per sostenere qualità diverse
 - ad es., posso “disapplicare” *Restrict communication path* da Layers per migliorare le prestazioni